

Schäffer



ELEKTRISCHE WIELLADER

Emissievrij, aangedreven door
lithium-ion technologie

EMISSIEVRIJ WERKEN - EEN VOORDEEL BIJ VEEL TOEPASSINGEN

De nieuwe elektrische lader 23e van Schäffer werkt emissievrij: uitlaatgassen en lawaai behoren nu tot het verleden. Dit is een belangrijk voordeel wanneer u binnen werkt, maar aangezien dieren, mensen en het milieu allemaal baat hebben bij schone lucht en extreem lage geluidsniveaus, is de 23e ook perfect geschikt om te gebruiken in buitenstallen, schuren, hokken, opslagplaatsen, magazijnen en rijpistes. Het innovatieve waterkoelingsysteem draagt bij tot schone omgevingslucht en regelt de temperatuur van de elektrische motoren, waardoor een extra grote ventilator overbodig is.

Het vermogen van de elektrische wiellader komt overeen met die van een 45 pk dieselmotor. De elektrische wiellader doet ook niet onder voor zijn diesel-tegenhanger als het om prestaties gaat: de kiplast en hefhoogte zijn vrijwel identiek voor elektrische en diesel motoren. Natuurlijk kunnen de standaard aanbouwdelen ook worden gebruikt op de 23e*.

Alle andere voordelen die de gewaardeerde Schäffer diesel wielladers onderscheiden zijn ook standaard. Denk hierbij aan de onderhoudsvrije knik-pendel besturing en de originele Schäffer assen, die hoge stuwkracht garanderen.

De 23e is de enige elektrische lader die een snelheid haalt van 20 km/u. De typische snelle acceleratie van een elektrisch voertuig is standaard, aangedreven door de 21 kW elektrische motor, die verantwoordelijk is voor de tractie-aandrijving. Hij is direct met flenzen aan de achteras bevestigd om de directe krachtoverbrenging van het koppel te garanderen. De nieuwe 23e is een plezier om mee te rijden en heeft alle technologie en kracht die vereist is om de meeste taken te verlichten.

* Voor hydraulisch aangedreven aanbouwdelen is aparte oliekoeling op het aanbouwdeel vereist.



Standaard uitvoering 23e

- Rijaandrijving elektromotor: 21 kW; werkhydrauliek elektromotor: 9,7 kW
- Elektrische vierwielaandrijving met cardanas
- Li-Ion batterijpakket, 240 V / 15,65 kWh (31,3 kWh als optie)
- Onboard laadsysteem met type 2 aansluiting maakt opladen mogelijk via een 230 V stopcontact (3kW) of een wallbox (11 kW)
- Batterijmanagementsysteem
- Energierecuperatie
- Hill-Hold-functie: 'startassistent' gemakkelijker wegrijden op een helling
- Banden 10.0/75 - 15.3 AS, offset: 40
- Rijsnelheid 20 km/u
- Eco-modus om bedrijfsduur te verlengen
- Originele Schäffer-assen
- Waterkoeling van elektromotoren
- Meervoudige schijfrem, onderhoudsvrij; bedrijfs- en parkeerrem
- Onderhoudsvrij knik- en pendelsysteem
- Veiligheidsdak met sluitbare veiligheidsbeugels
- LED-werklampen bij veiligheidsdak uitvoering: 1 x op de arm. Bij cabine uitvoering; 2 x voor- en 1 x achterop machine
- Akoestisch waarschuwingssignaal bij achteruitrijden (kan uitgezet worden)
- Parallelgeleiding
- Elektronisch bediende extra controller
- Werkhydrauliek: 42 l/min
- Instelbare stuurkolom
- Urenteller, weergave van rijbereik en laadstatus
- Contragewicht-eindplaat
- Schakelaar hoofdaccu
- Driver-onboard schakelaar
- Snelwissel SWH-frame met hydraulische vergrendeling



MAXIMALE EFFICIENTIE – MINIMALE LAADTIJDEN DANKZIJ INNOVATIEVE LITHIUM-ION TECHNOLOGIE

Bij het ontwikkelen van de 23e - elektrische wiellader was een maximale energie-efficiëntie naast een emissievrije werking erg belangrijk.

Alle onderdelen van het aandrijfsysteem zijn perfect afgestemd op de elektrische aandrijving. Samen met de lithium-ion batterij behaalt de lader een efficiëntie die ongeveer drie keer zo hoog is als die van een vergelijkbare dieselmotor. Dit betekent dat slechts een derde zoveel energie vereist is om de machine te bedienen. Ook het onderhoud van de elektromotoren en de batterij is makkelijker, wat de kosten per bedrijfsuur verder vermindert. Als er een biogascentrale of een zonnepanelen systeem aanwezig is ter plaatse, zal de 23e nog zuiniger in gebruik zijn.

Met behulp van de standaard type 2 aansluiting en een 11 kW wallbox kan het accupakket van 31,3 kWh in slechts 2 uur en 15 min tot 80% worden opgeladen. Met de accu van 15,65 kWh wordt deze tijd gehalveerd. Als alternatief kan de machine ook worden opgeladen met 230 V/3 kW netspanning.

Het gebruik van lithium-ion technologie maakt van de 23e een echte innovatie. De klant krijgt een garantie van 5.000 bedrijfsuren of vijf gebruiksjaren (afhankelijk van welke situatie zich het eerst voordoet). De accu kan op elk moment worden opgeladen zonder dat dit invloed heeft op de levensduur van de accu - nog een voordeel van lithium-ion technologie.



MAATVOERING

23e	
Engines	Drive: 21 kW Working hydraulics: 9.7 kW
Aandrijfeenheid	Vierwielaandrijving, volledig elektrisch
Batterij	Lithium-Ion, 240 V; 15,65 kWh of 31,3 kWh
Laadsysteem	Onboard-lader, 3 kW/230 V/16 A Optioneel: wallbox, 11 kW
Banden	10.0/75 - 15.3 AS Optie I 27x10.5-15 Optie II 31x15.5-15
Bedrijfsrem	Meervoudige schijfrem in oliebad
Blokkeerrem	
Werkhydrauliek Vermogen/druk	Capaciteit: 42 l/min Bedrijfsdruk: 180 bar
Stuurinrichting	Volledig hydraulische knik-pendel-stuurinrichting
Bedrijfsgewicht	2.240 / 2.305 kg met cabine
Hefkracht	1.700 kg
Kipbelasting, recht ^{*1}	Palletvork 1.048 - 1.321 kg Schepbak 1.250 - 1.578 kg
Kipbelasting, geknikt ^{*1}	Palletvork 660 kg Schepbak 960 kg
Nuttige hefkracht	Palletvork, effen ondergrond ^{*2} 528 kg Palletvork, oneffen ondergrond ^{*2} 396 kg Schepbak ^{*3} 480 kg
Assen	Originele Schaffer-assen, 6-gatsvelgen
Snelheid	20 km/u
Elektrische installatie	Bedrijfsspanning: 12 V
Vulhoeveelheden	Hydraulische olie: 15 l
Geluidsdrumniveau LpA	64 dB(A)
Geluidsterkte	Gegarandeerde LwA 99 db(A) Vergelijkbare LwA 90 db(A)
Hand-/arm vibratie ^{*4}	< 2.5 m/s ²
Totale lichaamsvibratie ^{*4}	< 0.5 m/s ²

^{*1} conform ISO 8313 ^{*2} conform EN 474-3 ^{*3} conform ISO 14397-1 ^{*4} conform ISO 7546 ^{*5} conform ISO 8041

Bandendimensies en extra uitrustingen veranderen bedrijfsgewicht, kiplast en bakinhoud.

23e		
A	Asafstand (mm)	1.550
B	Onderstellengte (mm)	3.230
C	Totale lengte met standaardbak (mm)	3.880
D	graafdiepte (mm)	90
E	Werkhoogte max. (mm)	3.570 / 3.800*
F	Bakdraaipunt max. (mm)	2.880 / 3.110*
G	Laadhoogte met palletvork (mm)	2.680 / 2.960*
H	Omkiphoogte max. (mm)	2.045 / 2.300*
I	Hoogte voorwagen (mm)	1.690 / 1.790*
J	Omkipbreedte (mm)	470
K	Zithoogte (mm)	1.160
L	Hoogte veiligheidsdak voor de bestuurder (mm)	2.190 2.140
N	Totale breedte (mm)	1.020 - 1.570
O	Draaicirkel binnen (mm)	1.200
P	Draaicirkel buiten (mm)	2.220
Q	Buitenste straal met standaardbak (mm)	2.865

* Optioneel: verhoogde voorwagen

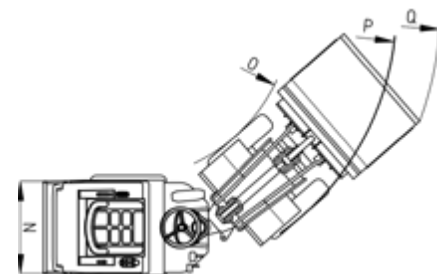
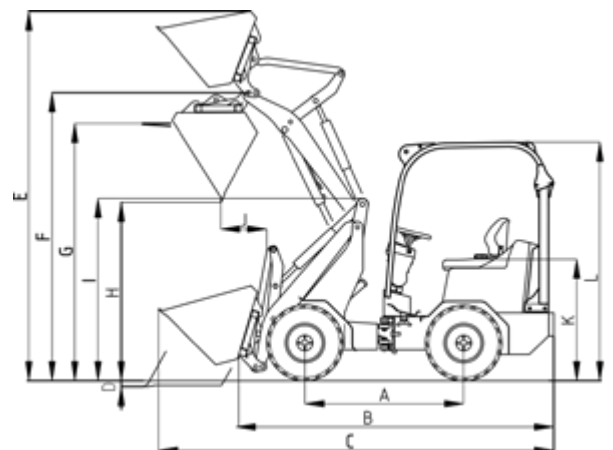

23e



DE INNOVATIEVE ELEKTRISCHE WIELLADER

- **100 % emissievrij:** geen uitlaatgassen, geen lawaai
- **Efficiente hoogspanningstechnologie,** hydrauliek en aandrijving beiden voorzien van eigen elektrische motor
- **Batterij systeem:** met een vermogen van 15,65 kWh of 31,3 kWh. Gebruiksuren gelden bij normaal gebruik, onderhoudsvrij
- **Onboard laadsysteem met type 2 laadcontact voor het laden vanaf een 230V stopcontact (3kW) of een Wallbox (11kW).** Met de Wallbox haal je 80% acculading in slechts 2 u en 15 min (met 31,3 kWh accu) of slechts 1 uur (met 15,65 kWh accu).
- **Garantie op levensduur van batterij:** 5.000 bedrijfsuren of 5 jaar (afhankelijk van welke situatie zich het eerst voordoet)
- **Energieterugwinning:** automatisch laden van de batterij, bijv. tijdens remmen
- **Aanzienlijke besparing:** verminderde onderhoudskosten en lagere bedrijfskosten vergeleken met dieselversie of andere batterijconcepten dankzij betere efficiëntie
- **Geen geheugen effect:** herladen op elk moment mogelijk
- **Veilige temperatuurregeling:** betrouwbare waterkoeling van het hele systeem
- **20 km/u:** de enige elektrische wiellader met een maximumsnelheid van 20 km/u
- **Hill-Hold-functie:** 'startassistent' om makkelijker te starten op een helling

Li-Ion 

Alle technische specificaties in deze folder verwijzen naar seriemodellen en beschrijven hun standaardfuncties. De onderdelen van de apparatuur en hun functies, evenals de accessoires, zijn afhankelijk van het individuele model en de productopties en ook van de specifieke eisen van het land en de klant.

opties en ook van de land- en klantspecifieke vereisten. Afbeeldingen kunnen producten of uitrustingsonderdelen bevatten die niet worden vermeld of niet standaard verkrijgbaar zijn. De beschrijvingen, afmetingen, afbeeldingen, gewicht specificaties en technische gegevens komen overeen met de stand van de techniek op het moment van drukken en zijn niet bindend.

Wijzigingen op het gebied van constructie, uitrusting en technologie zijn zonder voorafgaande kennisgeving voorbehouden vanwege de voortdurende ontwikkeling van de producten. In geval van twijfel over de prestaties of de werking van onze producten als gevolg van speciale omstandigheden, raden we aan om werkvoorbeelden uit te voeren onder gecontroleerde omstandigheden. Afwijkingen van afbeeldingen of metingen, rekenfouten, drukfouten of onvolledigheden in deze folder kunnen voorkomen, ondanks alle zorgvuldigheid. Wij aanvaarden dan ook geen aansprakelijkheid voor de juistheid en volledigheid van de specificaties in deze folder. We garanderen wel de goede werking van onze producten in het kader van onze Algemene Voorwaarden. Garanties die verder gaan dan deze worden in principe niet gegeven. Elke aansprakelijkheid die verder gaat dan onze Algemene Voorwaarden is uitgesloten.



MADE BY
Schäffer

Schäffer biedt een wiellader programma met meer dan 30 verschillende modellen, volledig aangepast op uw behoeften. Ons gamma is erg veelzijdig: in de landbouw of in de bouw, tuinbouw of landschapsarchitectuur, industriële en commerciële toepassingen, in stal- of magazijnbeheer – een Schäffer wiellader is altijd de beste keuze.

De manier waarop Schäffer-laders worden ontwikkeld, geproduceerd en onderhouden is uniek. Onze ervaring van meer dan 60 jaar biedt het echte verschil. We denken in de eerste plaats aan de eindgebruiker omdat we uw werk veiliger, comfortabeler en meer rendabel willen maken. Daarnaast vertrouwen we in onze fabriek in Erwitte (Duitsland) op geavanceerde ontwikkelings- en productietechnologieën. Uiteindelijk zijn het onze medewerkers die voortdurend nieuwe oplossingen ontwikkelen, in nauw contact met de eindgebruiker.

De naam Schäffer betekent niet alleen een unieke productkwaliteit. Hij staat ook voor veiligheid en een optimale service, zowel in Duitsland als in heel Europa en de rest van de wereld. Een Schäffer-lader kopen is het begin van een langdurige relatie. Enkel met originele reserve-onderdelen blijft uw machine jarenlang 100% een echte Schäffer. Alleen dan staat hij garant voor de operationele veiligheid die u nodig hebt en terecht verwacht.



UW EXCLUSIEVE IMPORTEUR:

Schäffer Nederland B.V.

+31 (0)85 40 00 026

info@schaffer.nl

www.schaffer.nl

Vestiging Zeewolde

Oogstweg 15

3899 BJ, Zeewolde

Vestiging Maarheeze

Den Engelsman 2

6026 RB, Maarheeze